

Installation facile

Système de rail pour porte coulissante

INSTRUCTIONS D'INSTALLATION







Scannez pour
obtenir des
instructions
vidéo.

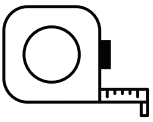
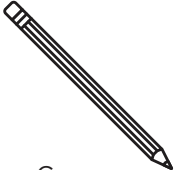
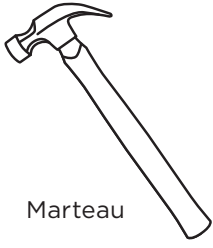
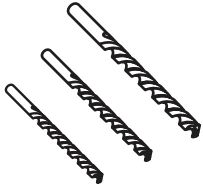
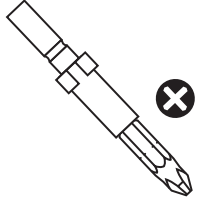
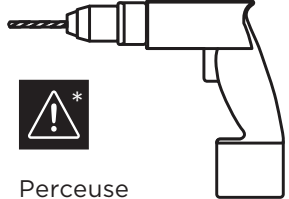
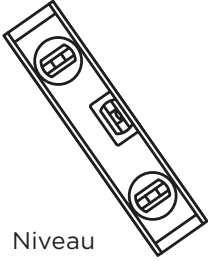

NÉCESSITE
DEUX
PERSONNES

Installation facile Système de rail pour porte coulissante

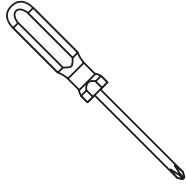
OUTILS NÉCESSAIRES (NON COMPRIS)

 Ruban à mesurer	 Crayon	 Marteau	 Mèches 1/8 po, 1/4 po, 3/8 po	 Mèche cruciforme	 Perceuse sans fil
 Niveau	 Escabeau	 Détecteur de montant	 Tournevis cruciforme	 <p>AVERTISSEMENT : Le perçage, le sciage, le ponçage ou l'usinage des produits du bois peuvent vous exposer à la poussière de bois, une substance cancérigène selon l'État de la Californie. Éviter d'inhaler la poussière de bois ou utiliser un masque antipoussières ou d'autres mesures de protection personnelle. Pour plus d'informations, consulter le site www.P65Warnings.ca.gov/wood.</p>	

À LIRE ATTENTIVEMENT



- Veuillez lire attentivement toutes les instructions.
- Protégez vos yeux en portant des lunettes de sécurité.
- Assurez-vous de désencombrer la zone d'installation.
- Prenez le temps de terminer chaque étape avant de passer à la suivante.

IMPORTANT!

ASSUREZ-VOUS QUE TOUTES LES PIÈCES SE TROUVENT DANS L'EMBALLAGE. SI L'UNE DES PIÈCES EST MANQUANTE, NE RAPPORTEZ PAS LE PRODUIT EN MAGASIN.

COMMUNIQUEZ AVEC L'ÉQUIPE D'ASSISTANCE AUX PIÈCES AU 1-800-493-5263 ENTRE 8 H 30 ET 16 H 30 HE, DU LUNDI AU VENDREDI. LE SOUTIEN EST OFFERT EN ANGLAIS, FRANÇAIS ET ESPAGNOL.

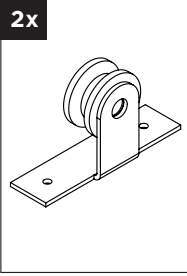
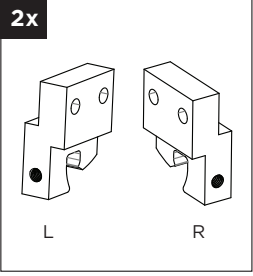
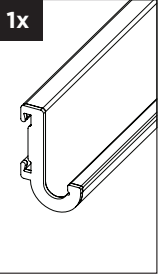
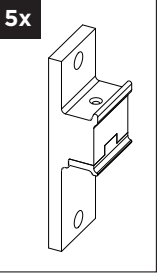
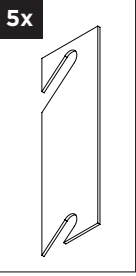
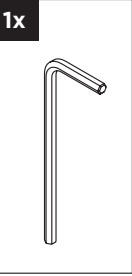
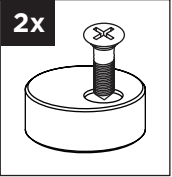
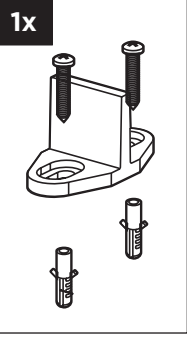
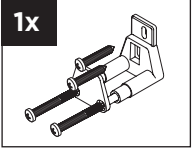
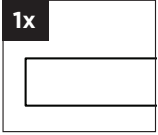
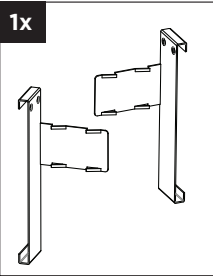
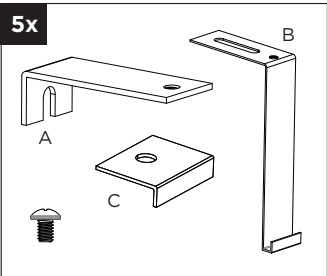
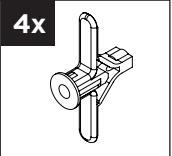
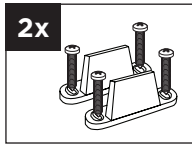
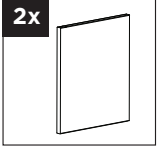
CONTENU DE L'EMBALLAGE

 Roulettes à montage par le haut	 Butoirs L R	 Rail	 Support mural	 Cale	 Clé Allen	 Bloc anti-saut
 Guide au sol	 Guide au mur	 Bordure avant	 Pince de bordure latérale (droite et gauche)	 Supports de bordure : A - Support en L court B - Support en L long C - Pince de bordure		 Ancrages muraux
	 Guide au sol	 Dessus du bordure latérale				 Vis

ÉTAPE 1 Localisez et marquez les montants

Déterminez la direction dans laquelle votre porte se déplacera et localisez les montants en bois ou en métal appropriés dans la zone d'installation pour monter le support facile à installer. Marquez ces montants pour une utilisation ultérieure.

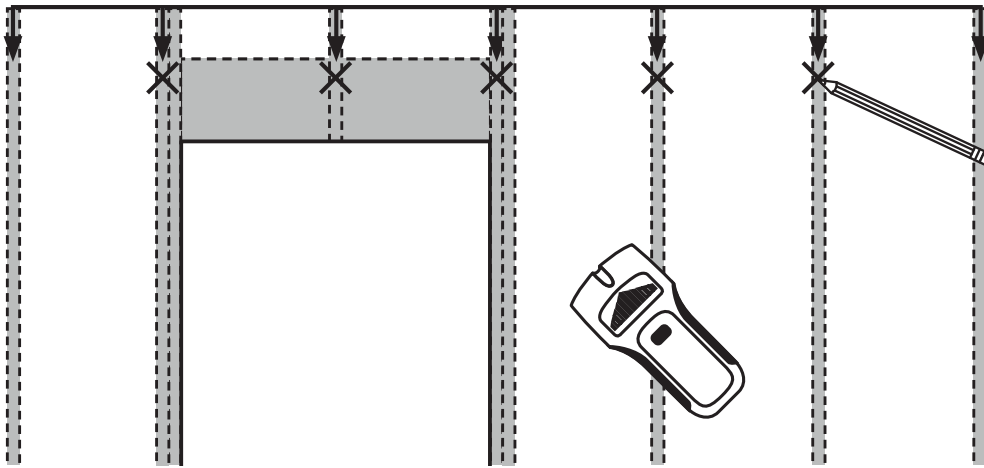

NOTE:

- Vous devez utiliser un minimum de 3 montants pour vous assurer que votre rail de quincaillerie supportera le poids de votre porte.
- Si votre ouverture a des boîtiers, des cales sont fournies pour niveler le mur arqué ou permettre à la quincaillerie de dégager l'encadrement. (Maximum 3/4 po d'épaisseur pour l'encadrement)

ÉTAPE 2 Vérifier si le plancher est au niveau

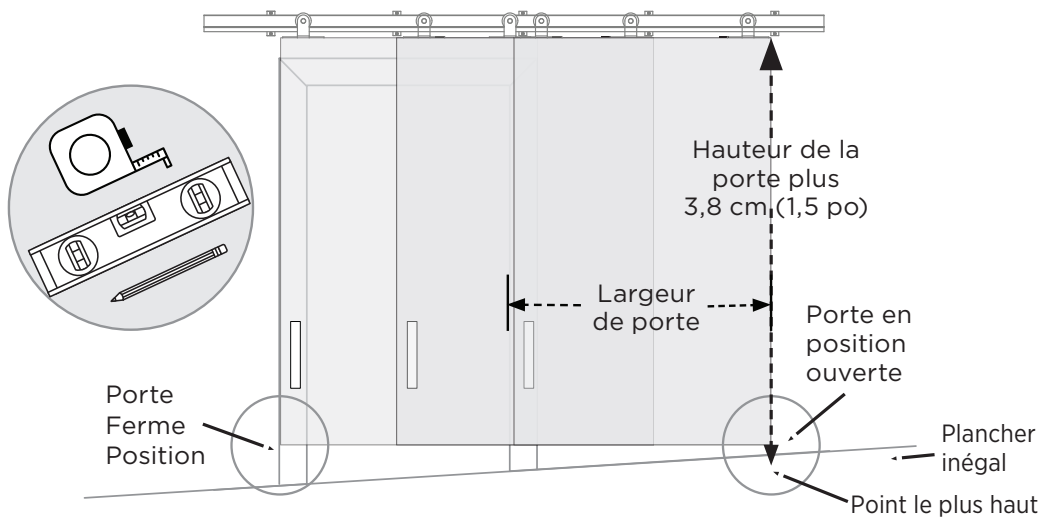

- A)** Utilisez un niveau pour vérifier si votre plancher est inégal avant de prendre des mesures.
- B)** Si votre plancher est inégal, vous devez prendre vos mesures lorsque la porte coulissante est ouverte et fermée pour vous assurer d'avoir assez d'espace. Choisissez le point le plus haut du plancher et mesurez la hauteur de votre porte plus 3,8 cm (1,5 po). Marquez-le sur le montant le plus proche (il devrait s'agir du montant le plus à droite ou à gauche dans la zone de déplacement de la porte).

NOTE: Ce sera la hauteur du trou inférieur de tous les supports muraux.

ÉTAPE 3 Installation du premier support mural

Commencez par la marque de hauteur faite sur votre mur à l'étape 2B et installez le premier support mural à droite. (Voir étape 3B)

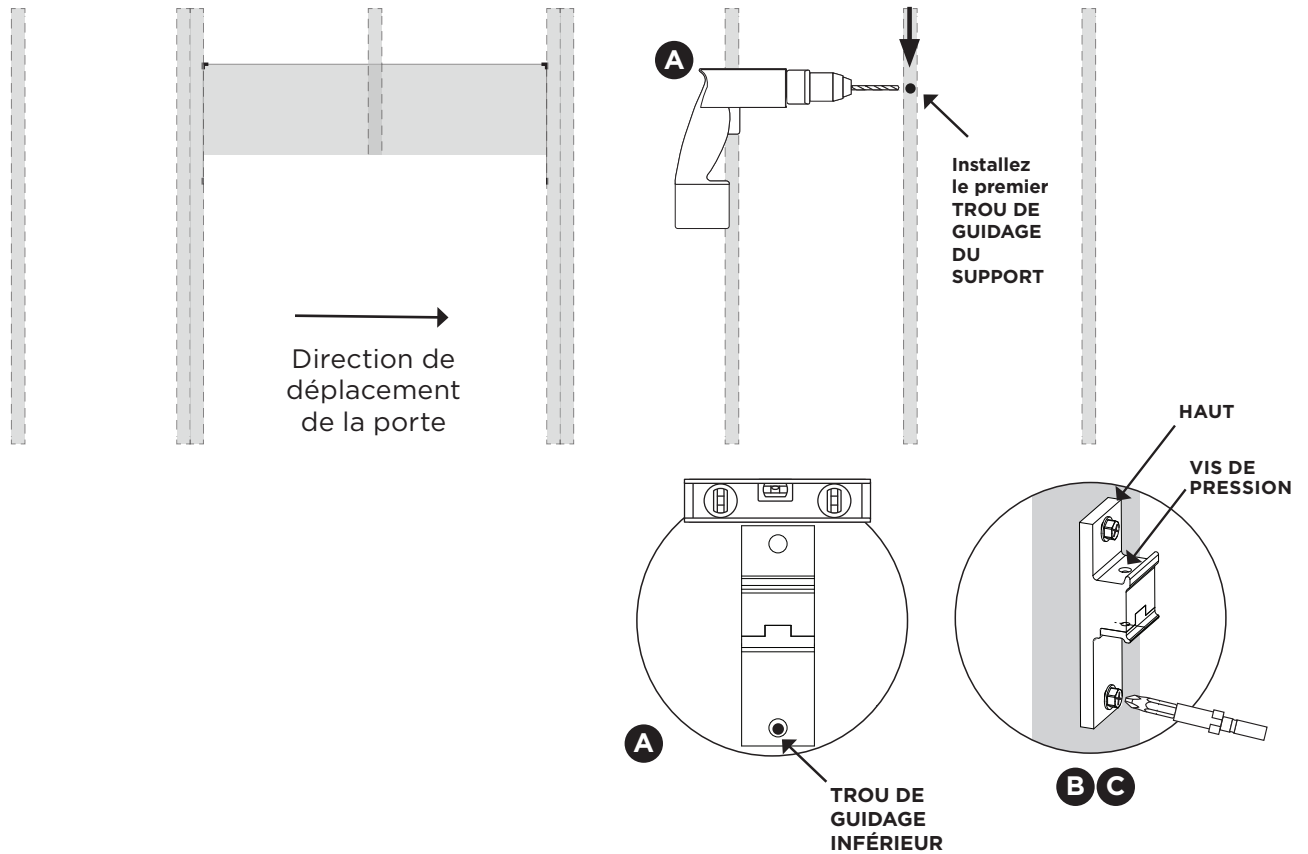

NOTE: Les instructions suivantes illustrent une ouverture de porte à droite. Pour ouvrir les installations à gauche, inversez les supports pour qu'ils correspondent aux instructions.

- A)** Utilisez une mèche de 1/8 po pour percer un trou de guidage sur la marque que vous avez faite sur le mur à l'étape 2B. Assurez-vous que le support est de niveau avant d'insérer la vis de fixation.
 - B)** Utilisez une mèche cruciforme pour fixer la vis à tête hexagonale au trou inférieur du support mural.
- NOTE:** Veillez à appliquer une pression suffisante pour vous assurer que la mèche cruciforme ne glisse pas du vis à tête hexagonale et ne dénude pas la peinture. Si cela se produit, vous devriez être en mesure de retoucher la plupart des peintures
- C)** Utilisez une mèche de 1/8 po pour percer un trou de guidage sur le trou supérieur du support mural et utilisez une mèche cruciforme pour fixer la vis à tête hexagonale au trou supérieur du support mural.

ÉTAPE 4A Installation du rail sur le mur

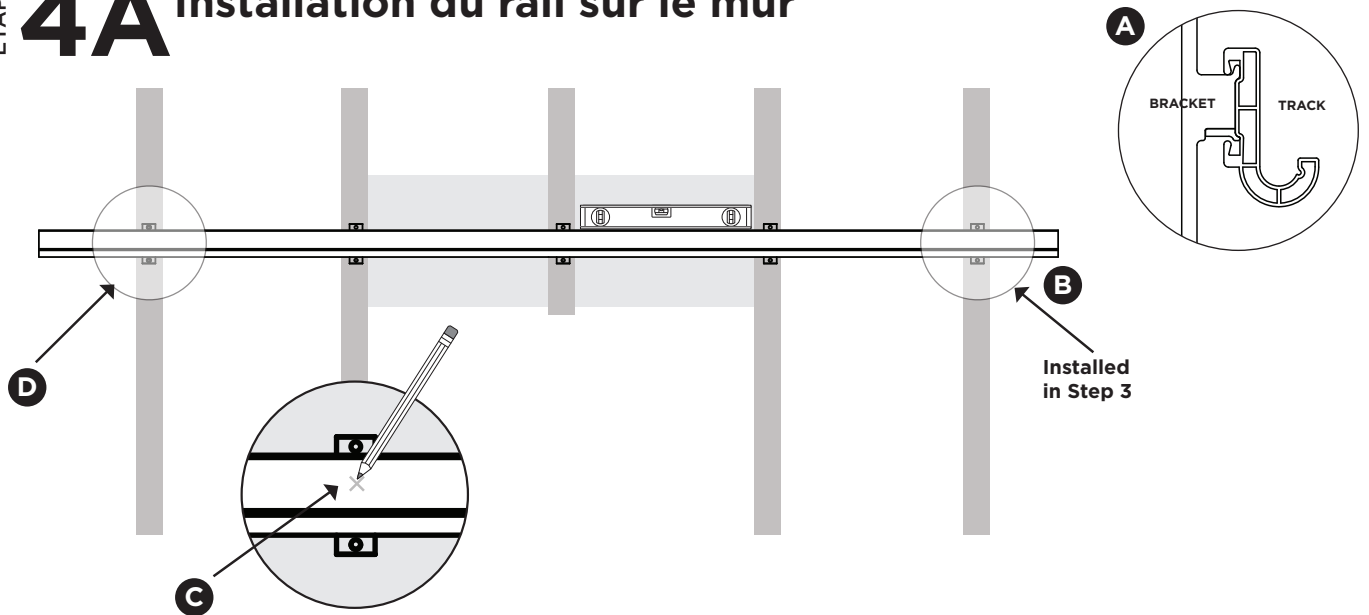

- A) Faites glisser tous les supports muraux restants dans le canal arrière du rail.
- B) Installez le rail sur le support mural installé à l'étape 3. (Voir l'étape 4B pour l'installation du rail).
- C) En vous assurant que le rail est de niveau, marquez les emplacements des montants sur le rail à l'aide d'un crayon.
- D) Installez le 2e support mural sur la gauche pour maintenir le rail en place, ce qui facilitera l'installation des supports muraux restants. Serrez la vis de réglage pour fixer le support au rail.

IMPORTANT: Assurez-vous que le rail est de niveau avant d'installer le 2e support mural.

NOTE: Utilisez une échelle et demandez l'aide d'une autre personne pour l'installation. Si les supports ne peuvent pas glisser sur le rail, desserrez légèrement les vis des supports muraux gauche et droit pour créer un espace entre le rail et le mur.

ÉTAPE 4B Installation du rail

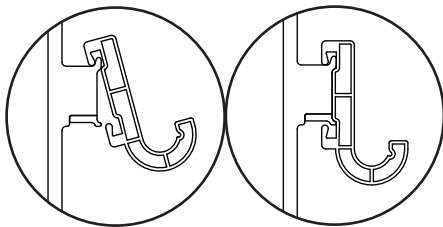

- A) Inclinez le rail à un angle de 30 degrés et fixez l'arrière au premier support mural qui se trouve sur le mur et rabattez le rail.

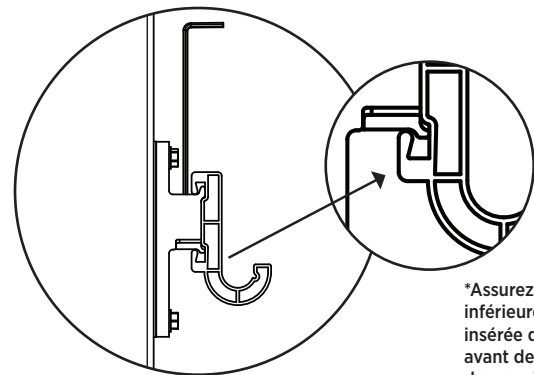

- B) Serrez la vis de réglage en haut du support mural à chaque extrémité du rail à l'aide de la clé Allen fournie qui verrouille le support mural au rail. Ne serrez pas trop. S'assurer que le rail est de niveau.

*Assurez-vous que l'attache inférieure est correctement insérée dans le canal du rail avant de serrer la vis de pression.

ÉTAPE 5 Installation des supports muraux restants

- A) Faites glisser chaque support mural restant sur les emplacements de montants marqués sur le rail. Les supports doivent être centrés sur le montant.
- B) Avant de fixer les supports muraux restants, vérifiez que le mur n'est pas courbé. Si le mur est courbé, ajoutez des cales prévues derrière les supports muraux pour empêcher le rail de se courber. (Voir la section Installation de la cale)
- C) Utilisez une mèche de 1/8 po pour percer un trou de guidage sur les trous supérieur et inférieur des supports muraux.

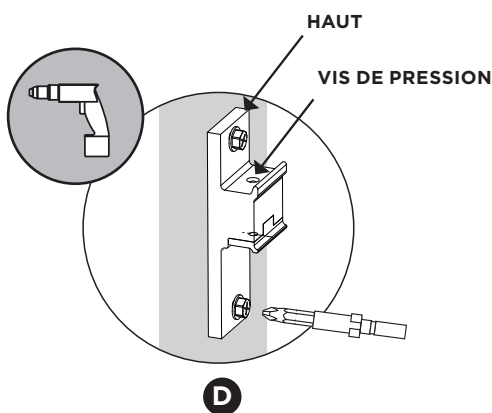

- D) Utilisez une mèche cruciforme pour fixer la vis à tête hexagonale aux trous supérieur et inférieur du support mural.

IMPORTANT! Une fois les supports muraux installés, serrez les vis de pression pour fixer le support au rail. (Voir étape 4B)

INSTALLATION DES CALES :
Vérifiez s'il y a un mur courbé. S'il y a des inclinaisons qui causent des trous entre l'arrière des supports muraux et le mur, veuillez noter ces emplacements et utiliser les cales fournies si nécessaire. Plusieurs cales peuvent être utilisées sur un support

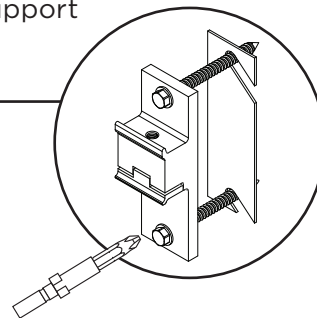

ÉTAPE 6 Installez les crochets

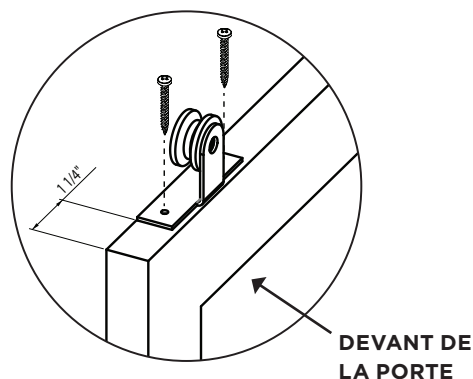

- A) Mesurez 2,5 cm (1,25 po) du bord de la porte, marquez les trous. À l'aide de la mèche Philips, fixez les vis à tête fraisées dans les trous des roulettes à montage par le haut.
- B) Répétez à l'autre extrémité de la porte avec la deuxième roulette.

ÉTAPE 7A Installation des blocs anti-sauts sur la porte

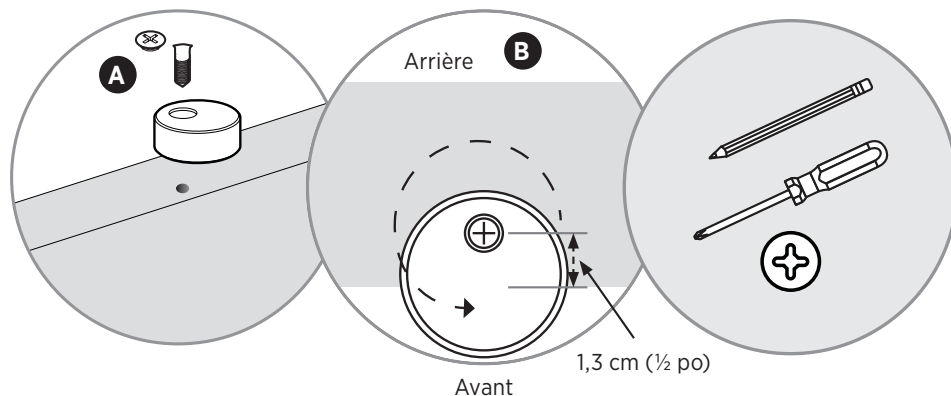

- A)** Fixez sans serrer les blocs anti-saut à 1,3 cm (0,5 po) du bord avant de la porte à l'aide d'un tournevis cruciforme n° 2.
- B)** Tournez les pièces vers l'extérieur pour permettre le montage de la porte sur le rail.

ÉTAPE 7B Placer la porte sur le rail

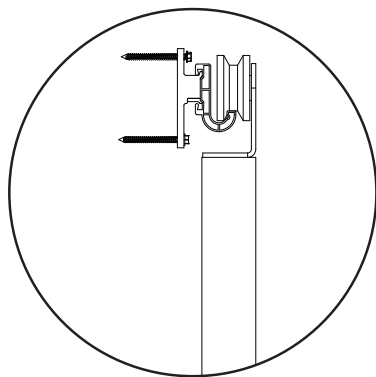

- A)** Soulevez la porte pour que la partie arquée du rail en J se trouve entre le rouleau et le haut de la porte.
- B)** Positionnez la porte de manière à ce que la partie rainurée de la roulette repose sur le J.
- C)** Abaissez la porte sur le rail et ramenez-le doucement à sa position de suspension verticale.
- D)** Tournez le bloc anti-saut vers l'intérieur pour verrouiller la porte sur le rail.
- E)** Serrez la vis du bloc anti-saut pour la fixer en place.

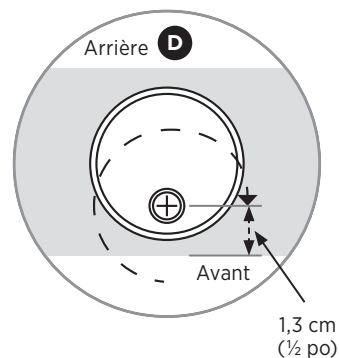

ÉTAPE 8 Installer le guide au sol

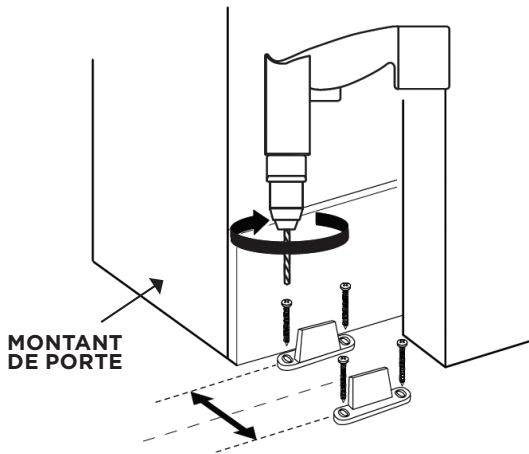

- A)** Glissez la porte de plus de 5,1 cm (2 po) le long du montant de la porte pour placer le guide au sol.
- B)** Positionnez le bord extérieur du guide de plancher à 3,8 cm (1 ½ po) du montant, à côté de la rainure et marquez l'emplacement du guide sur le plancher.
- C)** Au besoin, faites un trou de guidage d'environ 0,6 cm (¼ po) pour les dispositifs d'ancrage au sol ou fixez-les directement au sol.

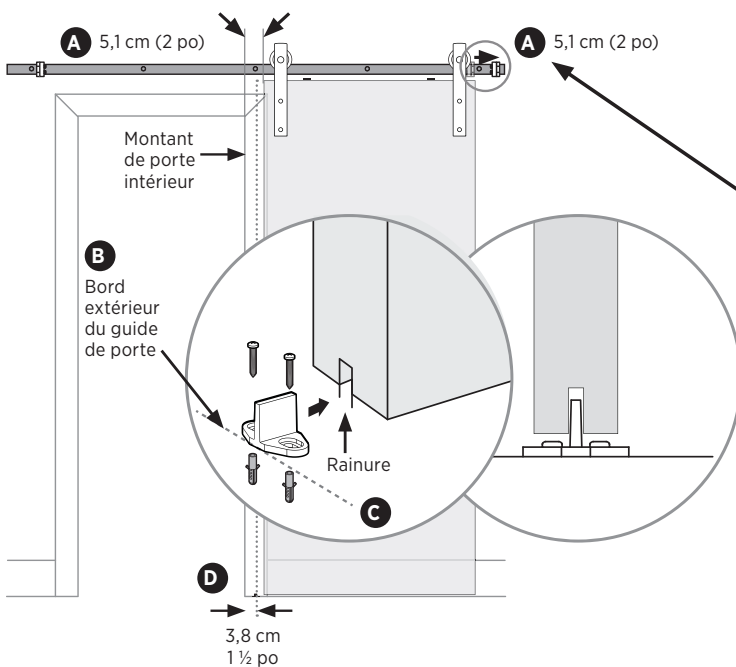

Note: Un guide de porte aide à maintenir la stabilité de votre porte et limite les oscillations. Les instructions suivantes sont fournies pour le guide au sol recommandé. Si vous préférez installer un guide au mur, voir les instructions optionnelles un peu plus loin.

GUIDE AU SOL (recommandé)

- A)** Glissez la porte afin qu'elle dépasse le montant de la porte de 5,1 cm (2 po) pour placer le guide au sol. Desserrez le butoir droit et déplacez-le d'environ 5,1 cm pour faire bouger la porte.
- B)** Positionnez le bord extérieur du guide de plancher à 3,8 cm (1 ½ po) du montant, à côté de la rainure et marquez l'emplacement du guide sur le plancher.
- C)** Au besoin, faites un trou de guidage d'environ 0,6 cm (¼ po) pour les dispositifs d'ancrage au sol ou fixez-les directement au sol.

Installation du guide au mur (facultative)

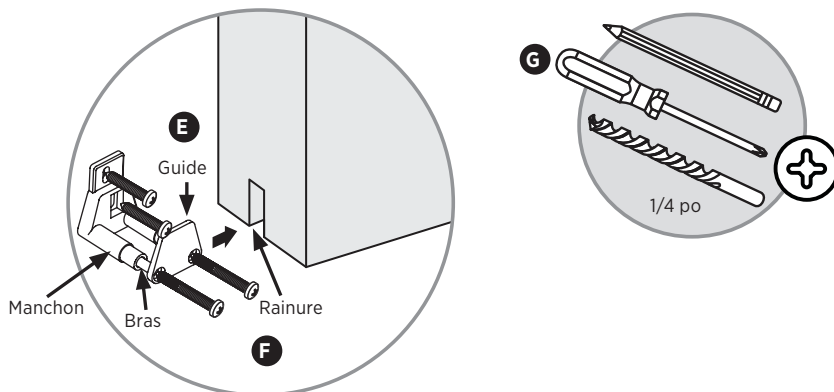

GUIDE AU MUR

- D)** À l'aide des vis fournies, fixez le guide à 3,8 cm (1 ½ po) du montant de porte directement dans la plinthe ou le mur.
- E)** Alignez le guide sur la rainure en poussant le bras de guidage vers l'intérieur ou l'extérieur jusqu'à ce qu'ils soient bien alignés.
- F)** Préinsérez à la main les vis du bras du guide au mur.
- G)** Serrez les vis préalablement insérées à l'aide d'un tournevis à pointe cruciforme n° 2.

ÉTAPE 9 Fixer les butoirs

Butoir du côté gauche

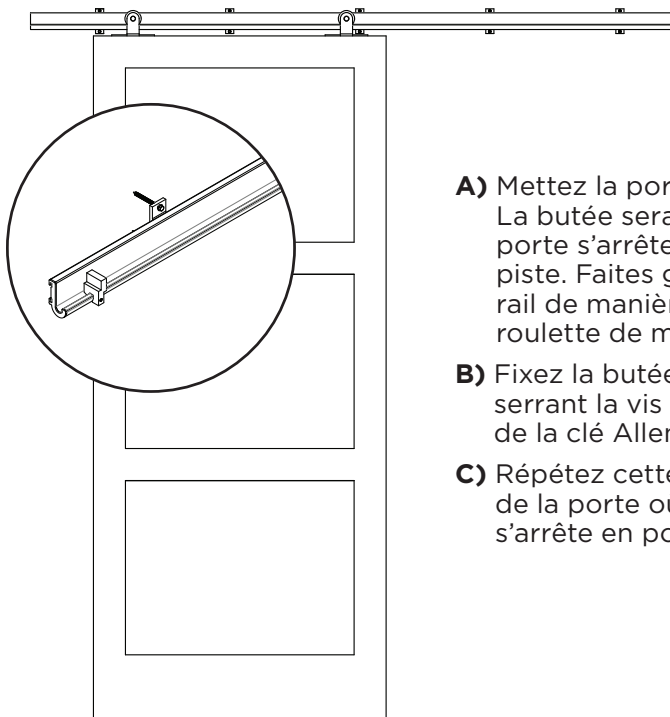

Butoir du côté droit

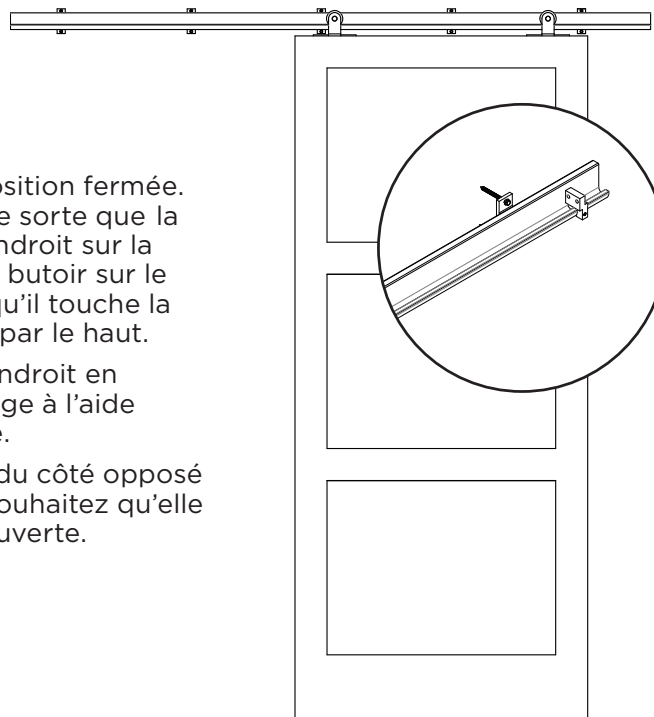

- A)** Mettez la porte en position fermée. La butée sera fixée de sorte que la porte s'arrête à cet endroit sur la piste. Faites glisser le butoir sur le rail de manière à ce qu'il touche la roulette de montage par le haut.
- B)** Fixez la butée à cet endroit en serrant la vis de réglage à l'aide de la clé Allen fournie.
- C)** Répétez cette étape du côté opposé de la porte où vous souhaitez qu'elle s'arrête en position ouverte.

ÉTAPE 10A Attacher le bordure latéral (Les illustrations ci-dessous sont celles de l'arrière de la rail)

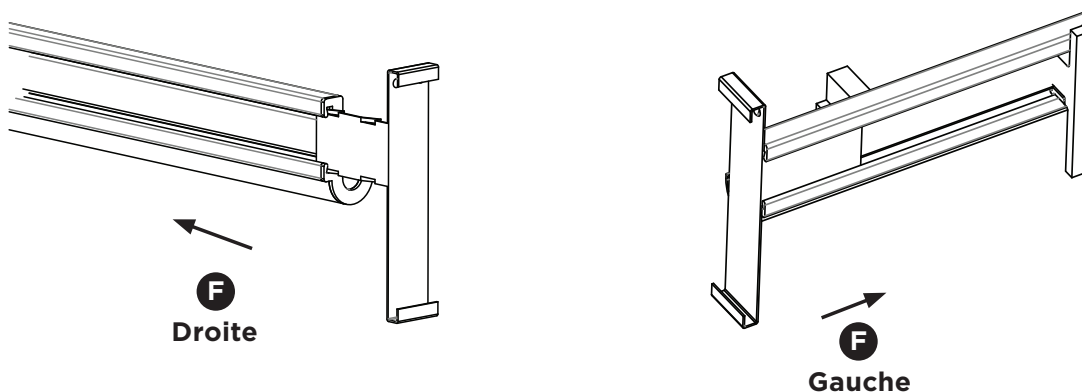

F) Fixez les supports de bordure latéraux de l'interface client aux extrémités de canal de la rail, comme indiqué.

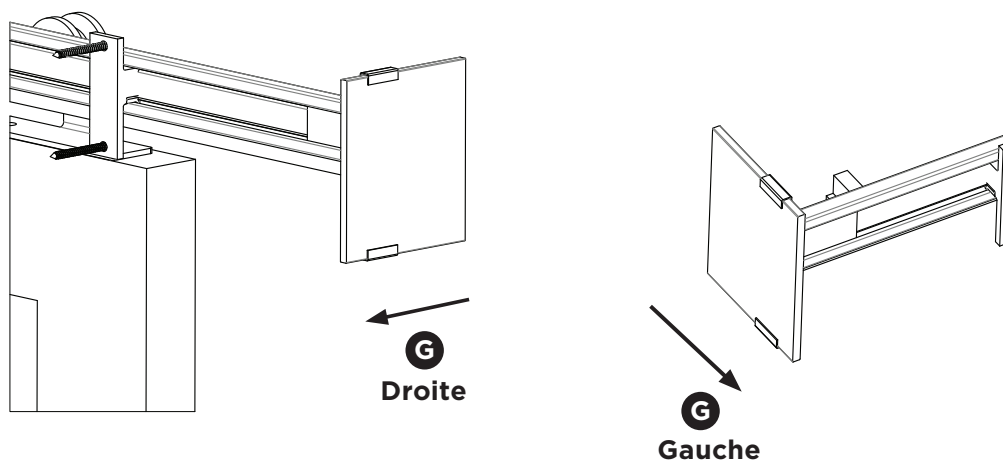

G) Faites glisser le bordure latéral dans les supports de bordure latéraux.

H) Ajustez le bordure latéral à l'intérieur ou à l'extérieur pour l'aligner avec de bordure avant.

NOTE: Effectuez manuellement des ajustements au bordure latéral et avant, de façon à aligner les bords pour obtenir un aspect encadré

ÉTAPE 10B Fixer le bordure avant (Facultatif si vous souhaitez masquer le rail)

NOTE: Si vous choisissez de peindre le bordure, faites-le avant l'installation. Laisser sécher suffisamment.

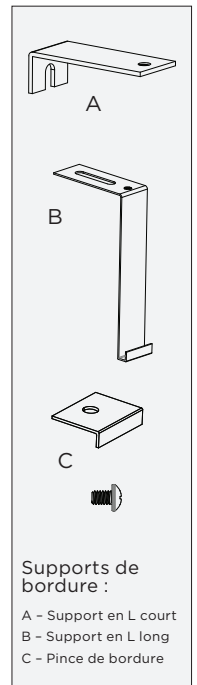
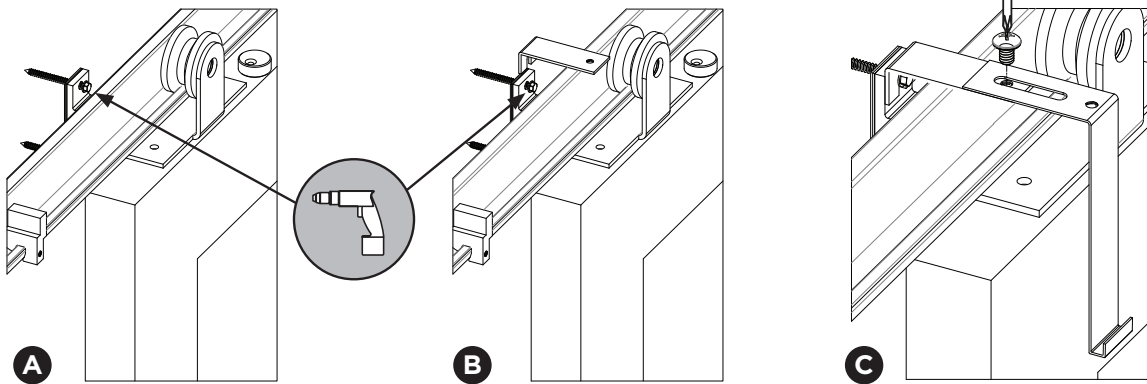

- A)** Desserrez légèrement la vis supérieure de l'un des supports muraux.
NOTE: Desserrez la vis supérieure sur un seul support à la fois
- B)** Faites glisser la fente sur le support du bordure A dans la vis supérieure et serrez la vis supérieure du support mural.
NOTE: Repeat Step A until all the Fascia Bracket A's are attached to the Wall Brackets.
- C)** Fixez le support de bordure B au support A afin que les deux pièces soient maintenant alignées l'une avec l'autre et serrez légèrement la vis dans la fente.

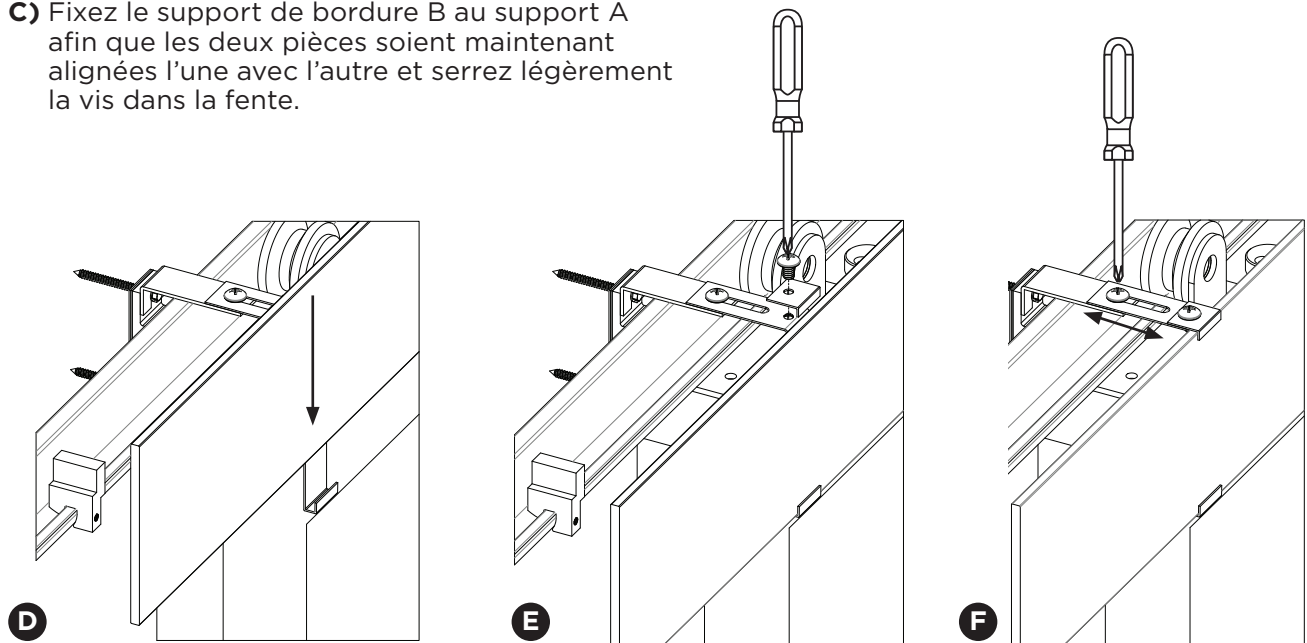

- D)** Déposez le bordure dans le support B.
NOTE: Le support doit tenir le bordure, tout en s'assurant qu'il ne tombe pas.
- E)** Fixez la pince de bordure (C) dans le trou supérieur restant et serrez la vis supérieure.
- F)** Ajustez le bordure et la distance du rail à votre goût en faisant glisser la fente vers l'intérieur ou vers l'extérieur comme indiqué à l'étape 10F. Fixez en position en serrant la vis supérieure sur le support de bordure.

GARANTIE LIMITÉE DE 5 ANS

Les produits sont garantis contre les défauts de fabrication jusqu'à cinq (5) ans à compter de la date d'achat. La garantie ne s'applique qu'à l'acheteur d'origine du produit.

S'il est déterminé qu'un produit est défectueux en raison d'un défaut de fabrication, un produit de remplacement sera fourni. La portée de la garantie se limite au remplacement du produit et ne comprend pas la main-d'œuvre nécessaire pour installer, réparer et livrer le produit existant, ni les coûts relatifs à son retrait.

La garantie sera annulée si le produit est endommagé lors du transport, ou si le dommage ou la défaillance est causé par une utilisation abusive, une mauvaise utilisation, le stockage de produits dans un environnement inapproprié, une utilisation anormale, une installation inadéquate, le défaut de suivre les instructions de montage, un accident, un entretien inadéquat ou toute réparation.

Nous nous réservons le droit d'inspecter toute réclamation avant d'émettre un crédit.



Scannez pour
obtenir des
instructions
vidéo.



110 Walker Drive
Brampton ON, L6T 4H6
Canada

1141 Ryder Street
Tupelo, MS 38804, É.-U.

1-800-493-5263

www.renin.com
info@renincorp.com

Suivez-nous

